

**Инструкция по эксплуатации и монтажу**

**Provozní a montážní návod**

**Instrukcja obsługi i montażu**

**Kullanım ve Montaj Kılavuzu**

**Двойной электромагнитный клапан**

Тип DMV-D.../11

Тип DMV-DLE.../11

Номинальные внутренние диаметры  
Rp 3/8 - Rp 1/2

**Dvojitý magnetický ventil**

Typ DMV - D.../11

Typ DMV-DLE.../11

Jmenovité světlosti  
Rp 3/8 - Rp 1/2

**Zawór elektromagnetyczny podwójny**

typ DMV-D.../11

typ DMV-DLE.../11

średnice znamionowe  
Rp 3/8 - Rp 1/2

**İkili manyetik ventil**

Tip DMV- D... /11

Tip DMV-DLE.../11

Nominal çap  
Rp 3/8 - Rp 1/2

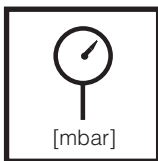
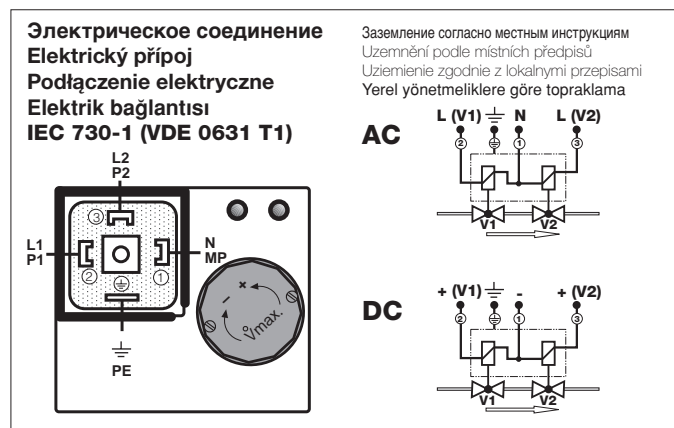
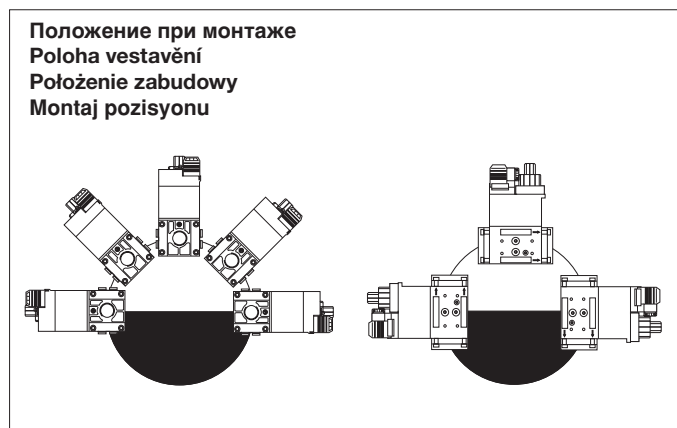

Макс. рабочее давление  
Max. provozní tlak  
Maks. ciśnienie robocze  
Max. işletme basıncı  
**p<sub>max.</sub> = 500 mbar**

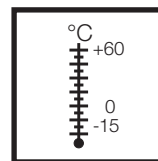

Температура окружающей среды  
Teplota okolí  
Temperatura otoczenia  
Çevre sıcaklığı  
**-15 °C ... +60 °C**



V1+V2 класс A, группа 2  
V1+V2 třída A, skupina 2  
V1+V2 Klasa A, grupa 2  
V1+V2 Sınıf A/ Grup 2  
согласно / podle / wg / göre  
**EN 161**



Вид защиты  
Krytí  
Rodzaj ochrony  
Koruma türü  
**IP 54** согласно / podle / wg / göre  
**IEC 529 (DIN EN 60 529)**

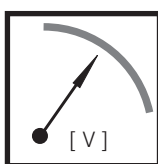

**U<sub>n</sub> ~(AC) 230 V** или/небо/lub/veya  
~(AC) 110 V - 120 V,  
=(DC) 24 V - 28 V  
Продолжительность включения/  
Doba zapnutí / czas włączenia /  
Devrede kalma süresi **100 %**

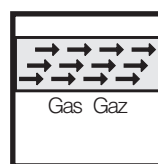

Семейство / Skupina 1 + 2 + 3  
Rodzina / Familia 1 + 2 + 3  
Не содержит цветных металлов, предназначается для газов, содержащих не более 0,1 об. % сухого H<sub>2</sub>S. / Prostý barevných kovů, vhodný pro suché plyny s obsahem až max. 0,1 obj. % H<sub>2</sub>S. / Nie zawiera metali kolorowych, przeznaczony dla gazów o maksymalnej zawartości 0,1 % objętościowych suchego H<sub>2</sub>S. / Tunç dokümü içermez, azm. hacimsel % 0,1 kuru H<sub>2</sub> S içeren gazlar için uygundur.

**Пункты для измерения давления**  
**Odběry tlaku**  
**Odprowadzenia ciśnieniowe**  
**Basınç çıkışları**

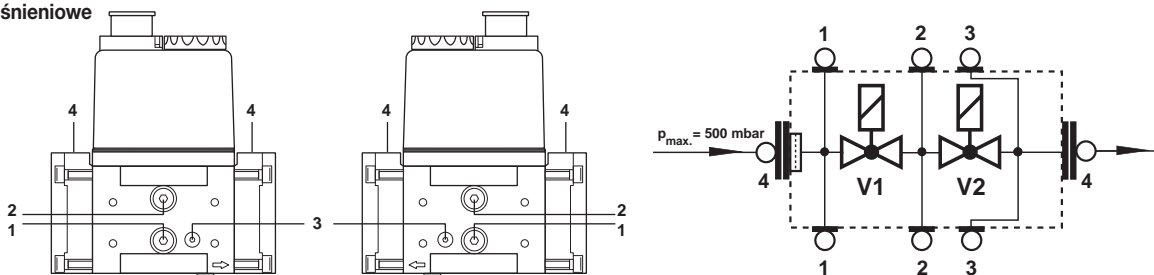

**1, 2, 4**  
Резьбовая пробка  
Šroub uzávěru  
Šruba zamykajúca  
Kapak civatası  
G 1/8 DIN ISO 228

Вместо резьбовых пробок 1, 2 можно также применять измерительный патрубков G 1/8 DIN ISO 228.

Šrubby zamykajúce 1, 2 možna také zastápiť króčcem pomiarovým G 1/8 DIN ISO 228

**3**  
Резьбовая пробка M4  
Šroub uzávěru M4  
Šruba zamykajúca M4  
Kapak civatası M4

Závěrné šrouby 1, 2 mohou být také nahrazeny měřicím nástavcem G 1/8 DIN ISO 228.

1, 2 nolu kapak civatalarının yerine G 1/8 DIN ISO 228 normlu ölçüm elemanları da takılabilir.

Сборочные размеры / Montážní rozměry / Wymiary montażowe / Boyutlar [mm]

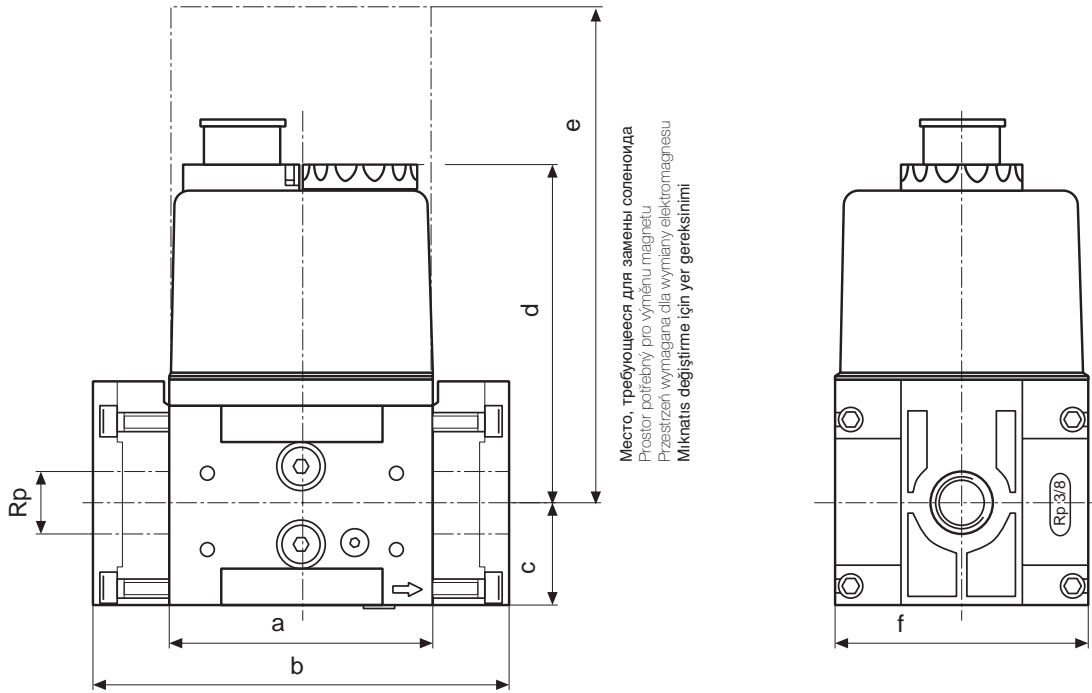

Тип Typ Typ Tip	Rp	P <sub>max.</sub> [VA]	I <sub>max.</sub> ~(AC) 240 V	Время размыкания Doba otevření Czas otwarcia Açma zamanı	Сборочные размеры / Montážní rozměry / Wymiary montażowe / Boyutlar [mm]						Вес Hmotnost Masa Ağırlık [kg]
					a	b	c	d	e	f	
DMV-D 503/11	Rp 1/2	35	0,14	< 1 s	77	121	30	109	190	73	1,7
DMV-DLE 503/11	Rp 1/2	35	0,14	20 s	77	121	30	109	206	73	1,8



Двойной электромагнитный клапан следует предохранять от загрязнений, применяя специальный грязеуловитель с встроенной сеткой.  
 Dvojitý magnetický ventil chránit vhodným lapačem nečistot před znečištěním, síto je instalováno.  
 Zwór elektromagnetyczny podwójny należy chronić przed zabrudzeniami przez zastosowanie odpowiedniego filtra! Zabudowane zostało sitko.  
 İkili manyetik ventili uygun pislik tutucu elemanı ile pisliklere karşı koruyun, elek takılıdır.



Резьбовые пробки и соединительные винты затягивать соответственно указаниям по применению.  
 Učitavajte pevnost kombinovaných materiálů: čugun - ocel!  
 Závěrné a spojovací šrouby přiměřeně přitáhnout.  
 Dbát na zdvojení materiálu: tlak odlitek - ocel!  
 Śruby zamykające i śruby łączące należy dociągnąć w prawidłowy sposób.  
 Zastosowana kombinacja materiałów obejmuje odlew ciśnieniowy - stal.  
 Kapak ve bağlantı civatalarını yönetmeliklere göre sıkın.  
 Döküm - çelik malzeme eşleşmesine dikkat edin!

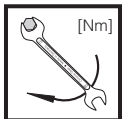

[Nm]	M4	M5	M6	M8	G1/8	G1/4	G1/2	G3/4
Макс. крутящие моменты / Трубопроводная арматура max. kroucí momenty / příslušenství systému Maks. momenty obrotowe/wyposażenie systemu max. Tork değerleri / Sistem aksesuarı	2,5 Nm	5 Nm	7 Nm	15 Nm	2,5 Nm	7 Nm	10 Nm	15 Nm



Используйте специальные инструменты!  
 Používat vhodné nářadí!  
 Wykorzystać odpowiednie narzędzia!  
 Uygun alet kullanın!

Винты вкручивайте крестообразно!  
 Šrouby utahovat křížem!  
 Śruby dokręcać na krzyż!  
 Civataları çapraz sıralamaya göre sıkın!

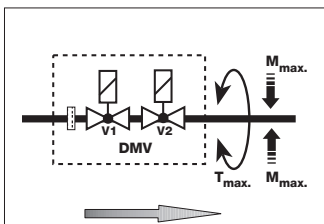

Узел запрещается использовать в качестве рычага.

Přístroj nesmí být používán jako páka!

Urządzenia nie używać w charakterze dźwigni.

Cihaz kol olarak kullanılmayacaktır.

DN	10	15	
Rp	3/8	1/2	
M <sub>max.</sub>	70	105	[Nm] t ≤ 10 s
T <sub>max.</sub>	35	50	[Nm] t ≤ 10 s

**Резьбовой фланец  
DMV - D(LE) 503/11 (DN 15)**

**Provedení závitové příruby  
DMV - D(LE) 503/11 (DN 15)**

**Wykonanie kołnierzowe z  
otworami gwintowanymi  
DMV-D(LE) 503/11 (DN 15)**

**Vida dişli flanş versiyonu  
DMV - D(LE) 503/11 (DN 15)**

**Монтаж и демонтаж**

1. Раскрутить винты А и В, **не** выкручивая. Рис. 1 и 2
2. Выкрутить винты С и D. Рис. 1 и 2
3. Вынуть двойной электромагнитный клапан, находящийся между резьбовыми фланцами. Рис. 3 и 4
4. Завершив монтаж, провести проверку на герметичность и правильность функционирования.

**Montáž a demontáž**

1. Šroub A a B povolít - **ne** vyšroubovat. Obrázek 1 a 2.
2. Šroub C a D vyšroubovat. Obrázek 1 a 2.
3. Vytáhnout dvojitý magnetický ventil mezi závitovými přírubami. Obrázek 3 a 4.
4. Po montáži provést zkoušku těsnosti a funkční zkoušku.

**Montaż i demontaż**

1. Zwolnić śruby A i B, **nie** wykręcać, rysunek 1 i 2.
2. Wykręcić śruby C i D, rysunek 1 i 2.
3. Wyjąć podwójny zawór elektromagnetyczny pomiędzy kołnierzy z otworami gwintowanymi, rysunek 3 i 4.
4. Po zakończeniu montażu skontrolować szczelność i działanie.

**Montaj / demontaj**

1. A ve B civatasını gevşetin, - **sökmeyin** ekil 1 ve 2.
2. C ve D civatasını sökün. Şekil 1 ve 2.
3. İkili manyetik ventilini vida dişli flanşlar arasından çıkarın, Şekil 3 ve 4
4. Montaj işleminden sonra sızdırmazlık ve fonksiyon kontrolünü yapın.

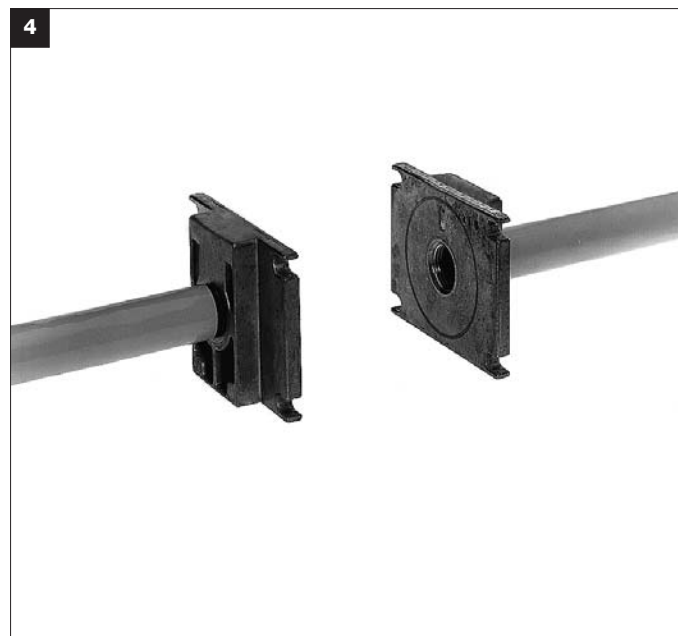
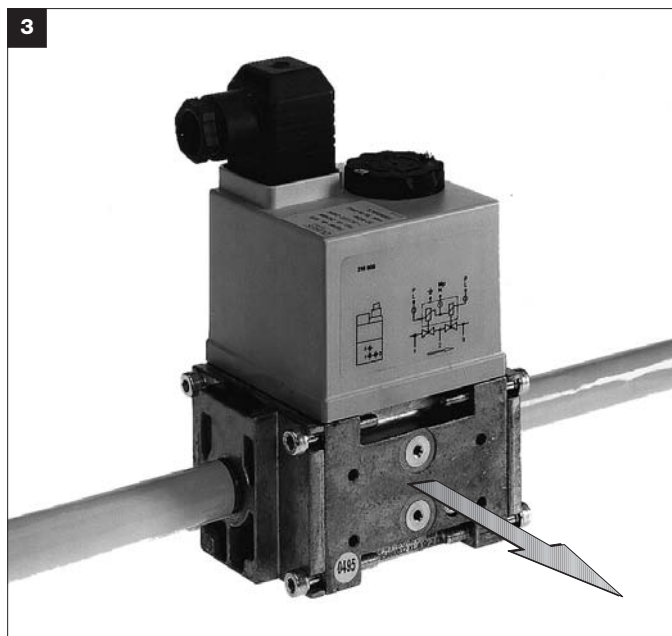
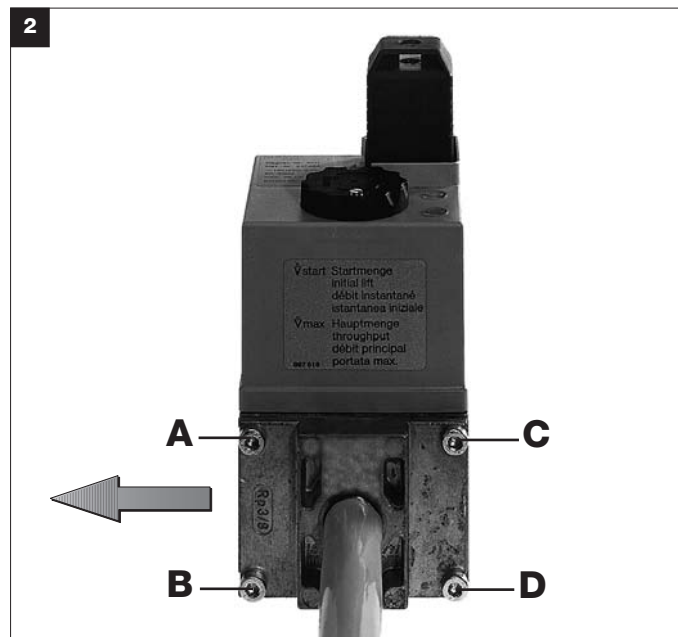
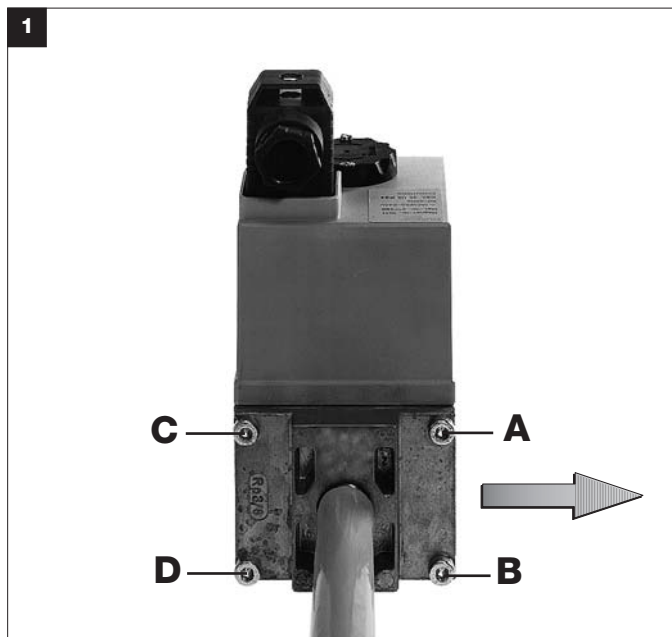

DMV - D 503/11  
DMV-DLE 503/11

Регулировка расхода главного  
газа возможна только на V2!

Регулировку выполнить на  
V2 в рабочем состоянии,  
постоянно контролировать  
установленные значения.  
Наименьший регулируемый  
объемный расход:

$$\dot{V}_{\text{min. / mini.}} > 0.1 \times \dot{V}_{\text{max. / maxi.}}$$

Один оборот соответствует  
подъему припл. на 0,5 мм  
Jedno otočení odpovídá cca 0,5  
mm zdvíhu  
Jeden obrót odpowiada  
wartości suwu ok. 0,5 mm.  
Düğmenin bir tur döndürülmesi  
0,5 mm strok değerine eşittir.

max./maxi.

DMV - D 503/11  
DMV-DLE 503/11

Nastavení hlavního množství  
možné pouze na V2!

Nastavení na ventilu V2 provést při  
provozu, nastavovací hodnoty stále  
kontrolovat.  
Nejmenší nastavovací objemový  
proud:

$$\dot{V}_{\text{min. / mini.}} > 0.1 \times \dot{V}_{\text{max. / maxi.}}$$



DMV - D 503/11  
DMV-DLE 503/11

Ustawienie przepływu  
głównego możliwe tylko na V2!!

Wykonać ustawienie na zaworze V2  
podczas pracy, stale kontrolować  
wartości nastawy.  
Minimalna wartość nastawy wydatku  
przepływu:

$$\dot{V}_{\text{min. / mini.}} > 0.1 \times \dot{V}_{\text{max. / maxi.}}$$

DMV - D 503/11  
DMV-DLE 503/11

Ana miktar ayarı sadece V2'de  
mümkündür!

V2 valfindeki ayar işletme  
esnasında yapılmalıdır, ayar  
değerleri sürekli kontrol edilme-  
lidir.  
En küçük ayar hacim akımı  
(debi):

$$\dot{V}_{\text{min. / mini.}} > 0.1 \times \dot{V}_{\text{max. / maxi.}}$$

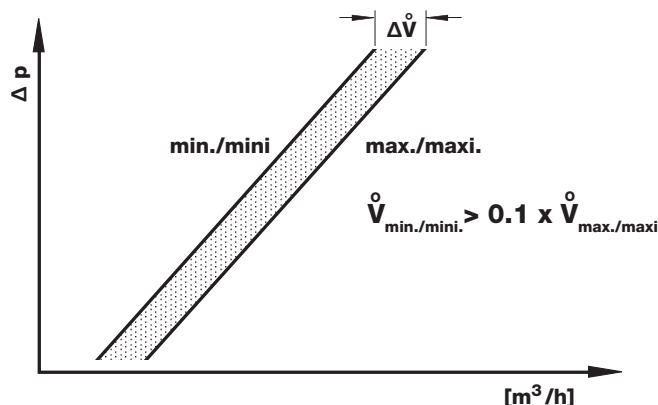

#### Пломбирование

После установки заданного  
давления или объемного  
потока: винт с цилиндрической  
головкой 1 покрыть  
предохранительным лаком.

#### Zaplombování

Po nastavení požadované hodnoty  
tlaku resp. objemového proudu:  
šroub s válcovou hlavou 1 přetřít  
pojistným lakem.

#### Plombowanie

Po nastawieniu wymaganej wartości  
zadanej ciśnienia lub strumienia  
objętości należy  
pokryć śrubę z łbem walcowym 1  
lakierem zabezpieczającym.

#### Mühürleme

İstenilen nominal basınç ve  
debi değeri ayarlandıktan sonra  
silindirik başlı civataya 1 emniyet  
boyası sürün.

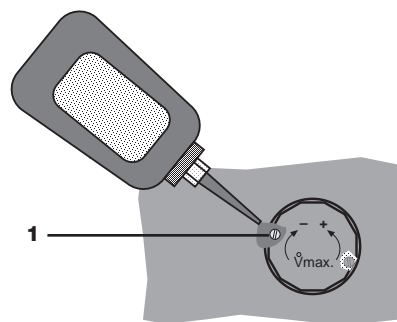

#### Замена соленоида

1. Вынуть гидравлический узел  
или установочный диск, как  
описано на стр. 5 в пунктах 1 - 5  
"Замены гидравлического узла или  
регулирующего диска".
2. Установить новый соленоид.  
**Соблюдать № соленоида  
и напряжение!**
3. Смонтировать снова  
пневматический узел или  
установочный диск, как описано  
на стр. 5 в пунктах 7 - 11 "Замены  
гидравлического узла или  
регулирующего диска".

#### Výměna magnetu

1. Hydrauliku resp. nastavovací talíř  
odstranit podle popisu na straně  
5: „Výměna hydrauliky nebo  
nastavovacího talíře“, bod 1 - 5.
2. Magnet vyměnit.  
**Zohlednit číslo magnetu a  
napětí!**
3. Hydrauliku resp. nastavovací talíř  
opět namontovat podle popisu na  
straně 5 „Výměna hydrauliky nebo  
nastavovacího talíře“, bod 7 - 11.

#### Wymiana elektromagnesu

1. Usunąć moduł hydrauliczny lub  
tarczę regulacyjną w sposób opisany  
na stronie 5, punkty 1 - 5, "Wymiana  
modułu hydraulicznego lub tarczy  
regulacyjnej".
2. Wymienić elektromagnes.  
**Zastosować elektomagnes o  
właściwym numerze i napięciu!**
3. Na powrót zamontować moduł  
hydrauliczny lub tarczę regulacyjną w  
sposób opisany na stronie 5,  
punkty 7 - 11, "Wymiana modułu  
hydraulicznego lub tarczy regulacyjnej".

#### Mıknatıs değiştirme

1. Sayfa 5'de „Hidrolik ünitesi veya  
ayar diskinin değiştirilmesi“  
bölümünde 1-5 nolu maddelerde  
açıkladığı gibi hidrolik ünitesi  
veya ayar diskini sökün.
2. Mıknatıs değiştirin.  
**Mıknatıs Nr. ve gerilim  
değerine dikkat edin!**
3. Sayfa 5'de „Hidrolik  
ünitesi veya ayar diskinin  
değiştirilmesi“ bölümünde  
7-11 nolu maddelerde  
açıkladığı gibi hidrolik ünitesi  
veya ayar diskini tekrar takın.

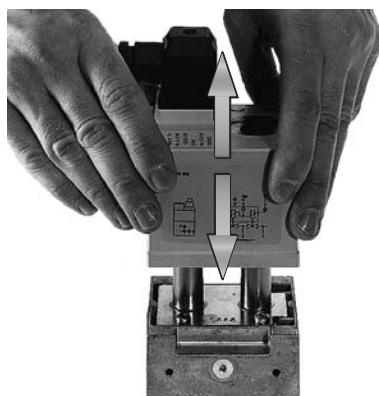

**DMV-DLE**  
**Настройка скоростного подъема  $\dot{V}$  старт.**

Заводская настройка DMV-DLE: настройка скоростного подъема не произведена

1. Открутить регулировочный колпачок E гидравлического узла
2. Регулировочный колпачок повернуть и использовать в качестве инструмента.
3. Поворачивая влево = возрастает скоростной подъем (+).

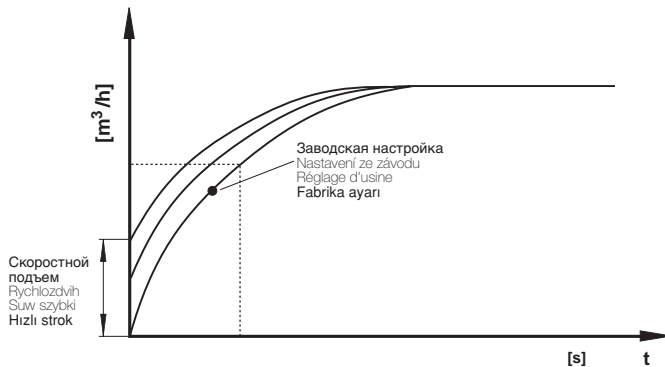

**DMV-DLE**  
**Nastavení rychlozdvihu  $\dot{V}$ start**

Nastavení DMV-DLE ze závodu: rychlozdvih není nastaven.

1. Nastavovací čepičku E odšroubovat od hydrauliky.
2. Nastavovací čepičku obrátit a použít jako nářadí.
3. Otáčení doleva = zvětšení rychlozdvihu (+).

**DMV-DLE**  
**Nastawienie suwu szybkiego  $\dot{V}$ start**

Nastawienie fabryczne DMV-DLE: suw szybki nie nastawiony

1. Wykręcić kapturek regulacyjny E z modułu hydraulicznego.
2. Odwrócić kapturek regulacyjny i wykorzystać w charakterze narzędzia.
3. Obrót w lewo = zwiększenie suwu szybkiego (+)

**DMV - DLE**  
**Hızlı strok ayarı  $\dot{V}$ start**

Fabrika ayarı DMV - DLE: Hızlı strok ayarı yapılmamıştır

1. Ayar kapağını E hidrolik üniteden sökün.
2. Ayar kapağını döndürün ve alet olarak kullanın.
3. Kapağı sola döndürme = Hızlı stroğun büyütülmesi (+)



**Замена гидравлического узла или регулировочного диска**

1. Установку выключить.
2. Удалить с винта с потайной головкой A предохранительный лак.
3. Выкрутить винт с потайной головкой A.
4. Выкрутить винт с цилиндрической головкой B.
5. Снять регулировочный диск C или гидравлический узел D.
6. Заменить регулировочный диск C или гидравлический узел D
7. Вкрутить снова винты с потайной и цилиндрической головками. Винт с потайной головкой закрутить так, чтобы установочная тарелка C или гидравлический узел D можно было еще прокручивать.
8. Винт с потайной головкой A покрыть предохранительным лаком.
9. Проверку на герметичность проводить в точке измерения давления через резьбовую пробку 2:  $p_{max.} = 500$  мбар
10. Провести проверку функционирования.
11. Включить установку.

**Výměna hydrauliky nebo nastavovacího talíře**

1. Zařízení vypnout.
2. Odstranit pojistný lak ze zápuštného šroubu A.
3. Zápuštný šroub A vyšroubovat.
4. Šroub s válcovou hlavou B vyšroubovat.
5. Nastavovací talíř C resp. hydrauliku D sejmout.
6. Nastavovací talíř C resp. hydrauliku D vyměnit.
7. Zápuštný šroub a šroub s válcovou hlavou opět zašroubovat. Šroubek se zápuštnou hlavou utáhnout jen tak silně, aby se nastavovací destičkou C či hydraulikou D ještě dalo otáčet.
8. Zápuštný šroub A přetřít pojistným lakem.
9. Zkouška těsnosti přes odběr tlaku šroub uzávěru 2  $p_{max.} = 500$  mbar.
10. Provést funkční zkoušku.
11. Zařízení zapnout.

**Wymiana modułu hydraulicznego lub tarczy regulacyjnej**

1. Wyłączyć instalację.
2. Usunąć lakier zabezpieczający ponad śrubę z łbem stożkowym wpuszczanym A.
3. Wykręcić śrubę z łbem stożkowym wpuszczanym A.
4. Wykręcić śrubę z łbem walcowym B.
5. Podnieść tarczę regulacyjną C lub moduł hydrauliczny D.
6. Wymienić tarczę regulacyjną C lub moduł hydrauliczny D.
7. Na powrót wkręcić śrubę z łbem stożkowym wpuszczanym i śrubę z łbem walcowym. Śrubę z łbem stożkowym wpuszczanym dociągnąć tylko na tyle, aby można jeszcze było obracać talerz nastawczy C wzgl. moduł hydrauliczny D.
8. Śrubę z łbem stożkowym wpuszczanym A pokryć lakierem zabezpieczającym.
9. Przeprowadzić kontrolę szczelności poprzez odprowadzenie ciśnienia ze śrubą zamykającą 2:  $p_{max.} = 500$  mbar
10. Przeprowadzić kontrolę działania.
11. Włączyć instalację.

**Hidrolik ünitesi veya ayar diskinin değiştirilmesi**

1. Tesisi kapatın.
2. Gömme başlı civata A üzerindeki emniyet boyasını temizleyin.
3. Gömme başlı civatayı A sökün.
4. Silindirik başlı civatayı B sökün.
5. Ayar diskini C veya hidrolik ünitesini D kaldırın.
6. Ayar diskini C veya hidrolik ünitesini D değiştirin.
7. Gömme ve silindirik başlı civatayı tekrar takın. Gömme başlı vidayı, sadece hidrolik veya ayar tablası döndürülebilecek kadar sıkınız.
8. Gömme başlı civataya A emniyet boyasını sürün.
9. Basınç çıkışı kapak civatası 2 üzerinden sızdırmazlık kontrolünü yapın:  $p_{max} = 500$  mbar
10. Fonksiyon kontrolü yapın.
11. Tesisi tekrar çalıştırın.

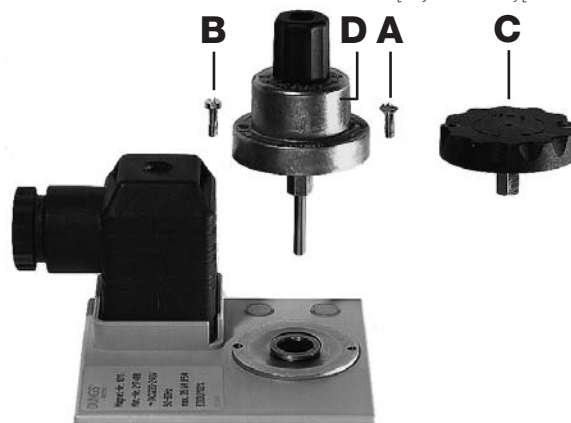

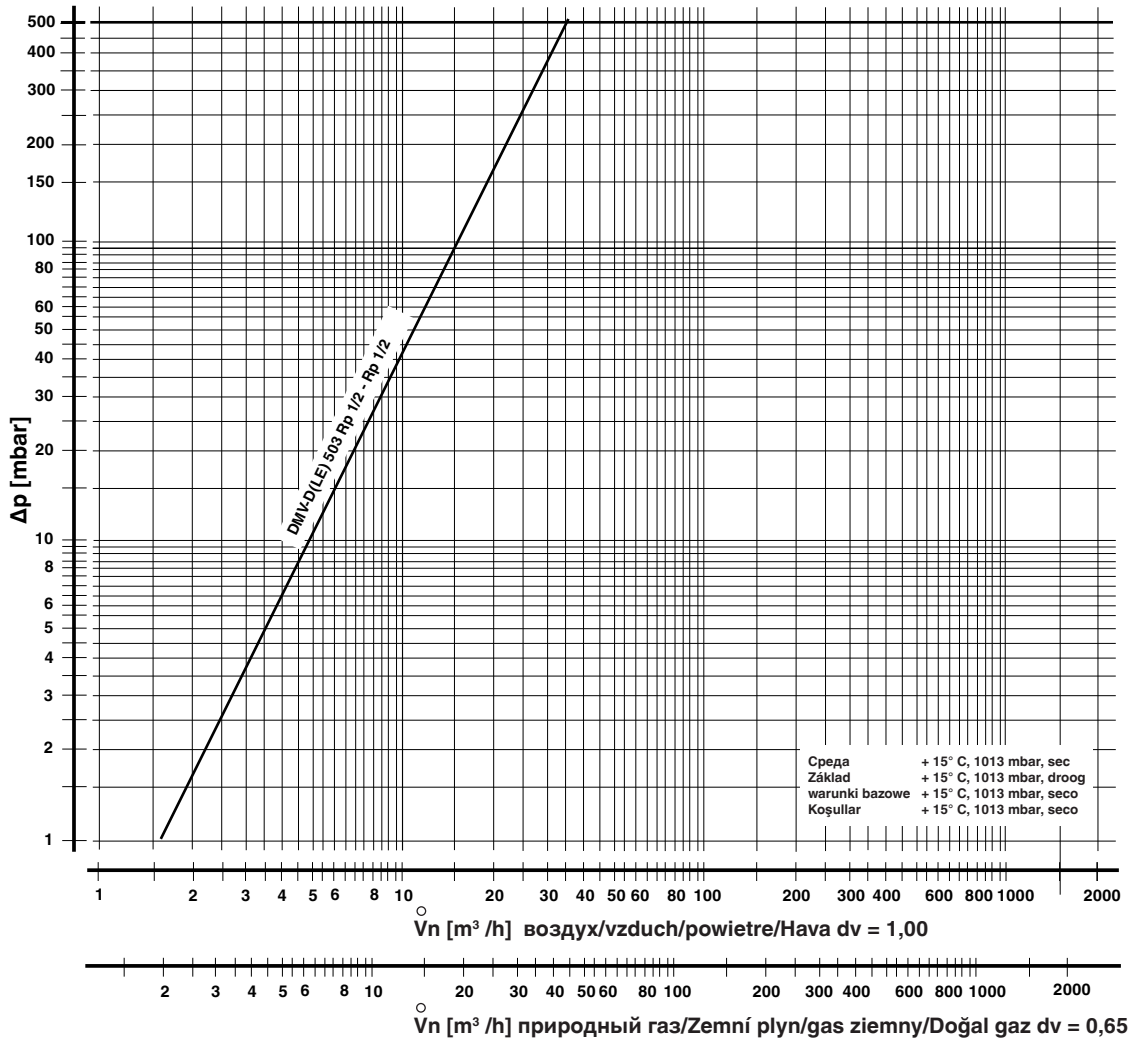

Утечки в воздух [м³/час] во время монтажа вставки микрофилтра.

Straty natężenia przepływu w [m³/h] dla powietrza przy zabudowie wkładu mikrofiltra.

$\Delta p$  [mbar]

DMV 503/11 (Rp 3/8) [m³/h]

Ztráty průtoku v [m³/h] vzduchu při instalování vložky jemného filtru.

İnce filtre elemanı kullanıldığında meydana gelen akış kayıpları.  
 Birim: [m³/h] Hava

2	0,15
5	0,25
10	0,30
20	0,33
40	0,36
70	0,39

$$\overset{\circ}{V}_{\text{применяемый газ/ Použitý plyn/ Stosowany gaz/ Kullanan gaz}} = \overset{\circ}{V}_{\text{воздух/ vzduch/ powietrze/ Hava}} \times f$$

Вид газа  
 Druh plynu  
 Rodzaj gazu  
 Gaz cinsi

Плотность  
 Hustota  
 Gęstość  
 Özgül ağırlığı  
 [kg/m³]

$d_v$

$f$

природный газ/Zemní plyn/  
 gaz ziemny/Doğal gaz

0.81 0.65 1.24

Городской газ/Svitplyn/  
 Gaz miejski/Hava gazı

0.58 0.47 1.46

Сжиженный газ/Kapalný plyn/  
 Gaz plynny/LPG (sivi gaz)

2.08 1.67 0.77

воздух/vzduch/  
 powietrze/Hava

1.24 1.00 1.00

$f =$

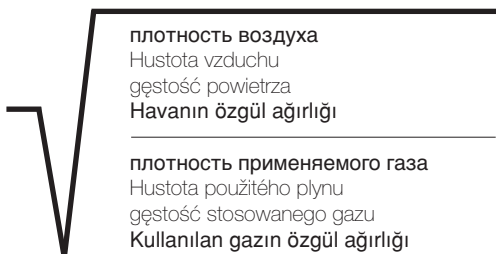

Запасные части/ Оснастка Náhradní díly /příslušenství Części zamienne/osprzęt Yedek parçalar / Aksesuar	Заказной № Objednávací číslo Nr zamów. Sipariş Numarası
Резьбовая пробка, плоская с уплотнительным кольцом Šroub uzávěru, plochý s O-kroužkem Śruba zamykająca płaska z pierścieniem uszczelniającym typu O-ring Yassı kapak civatası, O-Halkası ile G 1/8	5 штук/комплект 5 kusů/sada 5 sztuk/zestaw 5 adet/set  230 432
Фланец G1/2 для запальной свечи, в комплекте Sada: příruba zapalovacího plynu G 1/2 Zestaw: kołnierz dla gazu zapłonowego G 1/2 Ateşleme gazı flanş G1/2 seti	219 007
Комплект адаптеров для GW A2 с соединением G1/4 Adaptérová sada pro GW A2 s přípojem G 1/4 Zestaw łącznika pośredniego dla GW A2 z przyłączem G 1/4 G 1/4 bağlantı portlu GW A2 adaptör seti DMV 503/11	222 982
Регулировочный диск главного потока Nastavovací talíř pro hlavní množství Tarcza regulacyjna strumienia głównego Ana akış miktarı ayar diskі DMV 503/11	230 434
Гидравлический тормоз Hydraulická brzda Hamulec hydrauliczny Hidrolik freni DMV 503/11	по запросу na dotaz na zapytanie istek üzerine
Вставная шайба Zasunovací kotouč Podkładka wtykowa Geçmeli disk DMV 503/11	230 435
Штепсельная розетка, черная Svorkovnice, černá Puszka instalacyjna, czarna Kablo soketi, siyah GDMW, 3 pol. + E	210 319
Соединительный фланец Přípojovací příruba Kołnierz łączący Bağlantı flanşı DMV 503 Rp 3/8 DMV 503 Rp 1/2	217 471 217 472
Уплотнительное кольцо, испытано по EN O-kroužek, přezkoušený podle EN Pierścień uszczelniający typu O-ring, z atestem wg EN O-Halkası, EN normu ile test edilmiştir DMV 503/11 45 x 3,0	2 штук/комплект 2 kusů/sada 2 sztuk/zestaw 2 adet/set  230 442
Винт с цилиндрической головкой по DIN 912, 8.8 Šroub s válcovou hlavou DIN 912, 8.8 Śruba z łbem walcowym DIN 912, 8.8 Silindirik başlı civata DIN 912, 8.8 DMV 503/11 M5 x 30	4 штук/комплект 4 kusů/sada 4 sztuk/zestaw 4 adet/set  231 560

Запасные части/ Оснастка Náhradní díly /příslušenství Części zamienne/osprzęt Yedek parçalar / Aksesuar	Заказной № Objednávací číslo Nr zamów. Sipariş Numarası
Измерительный патрубок с уплотнительным кольцом Měřicí nástavec s těsnicím kroužkem Króciec pomiarowy z pierścieniem uszczelniającym Ölçüm nipeli conta ile G 1/8	5 штук/комплект 5 kusů/sada 5 sztuk/zestaw 5 adet/set  230 397
Запасной соленоид Náhradní magnet Wymienny elektromagnes Yedek mıknatıs DMV 503/11 Mag. Nr.: 1011	по запросу na dotaz na zapytanie istek üzerine
Комплект фильтра тонкой очистки, сито Sada jemný filtr, síto zestaw filtr droбноoczkowy, sitko Set ince filtre, süzgeç DMV 503/11	230 439



Проводить работы на двойном электромагнитном клапане разрешается только квалифицированному персоналу.

Práce na dvojitém magnetickém ventilu smějí být prováděny pouze odborným personálem.

Prace w obrębie zaworu elektromagnetycznego podwójnego mogą być wykonywane wyłącznie przez fachowców.

İkili manyetik ventilde yapılması gereken işlemler sadece yetkili servis elemanları tarafından yapılmalıdır.

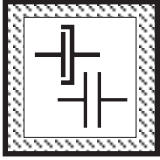

Предохраняйте поверхности фланцев от повреждений. Винты вкручивайте крестообразно.

Chránit přírubové plochy. Šrouby utahovat křížem.

Chronić powierzchnie kołnierzy. Śruby dokręcać na krzyż.

Flaş yüzeylerini koruyunuz. Civataları karşılıklı (çapraz) olarak sıkınız.

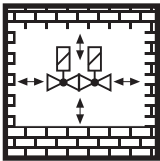

Не допускается прямой контакт между двойным электромагнитным клапаном и кирпичными, бетонными стенами, полом.

Přímý kontakt mezi dvojitém magnetickým ventilem a tvrdnoucím zdivem, betonovými stěnami, podlahou není přípustný.

Bezpośredni kontakt zaworu elektromagnetycznego podwójnego z murami, ścianami betonowymi i podłożem jest niedopuszczalny.

İkili manyetik ventil ile sertleşmiş (kurumuş) duvar, beton duvarlar ve zemin arasında doğrudan temas olması yasaktır.

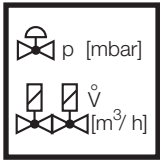

Установка номинальной мощности или заданного давления должна производиться исключительно на регуляторе давления газа. Дросселирование, зависящее от мощности, проводится через двойной электромагнитный клапан.

Jmenovitý výkon resp. požadované hodnoty tlaku zásadně nastavit na regulačním přístroji tlaku plynu. Výkonostně specifické škrcení přes dvojitý magnetický ventil.

Przepływ znamionowy lub wartości zadane ciśnienia należy z zasady nastawić na regulatorze ciśnienia gazu. Dławienie dla uzyskania wymaganej wartości przepływu należy zapewnić poprzez podwójny zawór elektromagnetyczny.

Nominal güç veya basınç itibari değerleri genel olarak gaz basıncı ayar cihazında ayarlanmalıdır. Güce bağlı özel kısma işlemleri ikili manyetik ventil üzerinden yapılmalıdır.



После проведения замены деталей провести проверку на безупречное состояние уплотнителей.

Při výměně součástí používat nezávadná těsnění.

Po demontażu części i dokonaniu zmian montażowych należy z zasady wykorzystać nowe uszczelki.

Parça değiştirirken / söküp takarken genel olarak yeni contalar kullanınız.

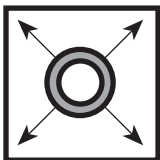

При проведении проверки трубопровода на герметичность шаровой кран перед арматурой /DMV следует закрутить.

Zkouška těsnosti potrubí: kulový kohout před armaturami / DMV zavřít.

Kontrola szczelności rurociągu: zamknąć zawór kulowy leżący przed armaturami/DMV.

Boru hatlarının sızdırmazlığının kontrolü: Armatürlerden / ikili manyetik ventilden (DMV) önceki yuvarlak (küresel) vanayı kapatınız.



После завершения работ на двойном электромагнитном клапане провести проверку на герметичность и правильность функционирования.

Po ukončení prací na dvojitém magnetickém ventilu: provést zkoušku těsnosti a funkční zkoušku.

Po zakończeniu prac w obrębie zaworu elektromagnetycznego podwójnego należy przeprowadzić kontrolę szczelności i działania.

İkili manyetik ventilde çalışmalardan sonra: Sızdırmazlık ve fonksiyon kontrolü yapınız.

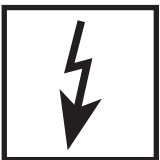

Запрещается проведение работ, если блок находится под газовым давлением или напряжением. Избегайте открытого огня. Соблюдайте инструкции государственных ведомств.

Nikdy neprovádět práce tehdy, když je zařízení pod tlakem plynu nebo pod napětím. Nepřibližovat se s otevřeným ohněm. Dodržovat místní předpisy.

Nigdy nie podejmować czynności roboczych przy utrzymaniu ciśnienia gazu lub przy doprowadzeniu napięcia. Unikać otwartych źródeł ognia. Przestrzegać przepisów bhp.

Gaz basıncı veya elektrik gerilimi mevcutken katıyen sistemde herhangi bir çalışma (bakım / onarım / değiştirme vs.) yapmayınız. Açık ateş bulundurmayınız. Kanuni yönetmeliklere uyunuz.



При несоблюдении указаний может быть нанесен физический или материальный ущерб.

Při nedodržování pokynů jsou možné následné škody na zdraví nebo věčné škody.

Nie przestrzeganie wskazówek postępowania może być przyczyną szkód osobowych i rzeczowych.

Verilen bilgi ve talimatlara uyulmazsa, can ve mal kaybı veya hasar söz konusudur.



Согласно директивам об оборудовании, работающем под давлением (PED), и директиве об общей энергетической эффективности сооружений (EPBD) необходима регулярная проверка нагревательных установок с целью длительного поддержания их высокой производительности и сведения к минимуму загрязнения окружающей среды. По истечении их срока службы следует производить замену компонентов, обеспечивающих безопасность работы. Эта рекомендация касается только нагревательных установок, а не случаев тепловой обработки. DUNGS рекомендует замену согласно данным из следующей таблицы:

Směrnice pro tlaková zařízení (PED) a směrnice o energetické náročnosti budov (EPBD) požadují pravidelnou prohlídku topných zařízení kvůli zajištění dlouhodobého vysokého stupně využití a tím nižší zátěže pro životní prostředí. Existuje nezbytnost výměny komponent, relevantních pro bezpečnost, po dosažení doby jejich životnosti. Toto doporučení platí pouze pro topná zařízení a ne pro aplikace termoprocesu. DUNGS doporučuje výměnu podle následující tabulky:

Dyrektywa w sprawie urządzeń ciśnieniowych (PED) oraz dyrektywa dotycząca efektywności energetycznej budynku (EPBD) nakłada obowiązek regularnej kontroli urządzeń grzewczych, w celu zapewnienia ich długotrwałego, wysokiego stopnia wykorzystania i jednocześnie minimalnego obciążenia dla środowiska. Po przekroczeniu okresu użytkowania istnieje konieczność wymiany elementów istotnych dla bezpieczeństwa. Niniejsze zalecenie obowiązuje tylko dla urządzeń grzewczych, a nie dla zastosowań procesów termicznych. DUNGS zaleca wymianę zgodnie z niżej przedstawioną tabelą:

Basınçlı cihaz yönetmeliği (PED) ve binaların toplam enerji verimliliği ile ilgili yönetmelik (EPBD), kalorifer tesislerinin uzun süre yüksek randımanla çalışmasının ve çevreye mümkün olduğu kadar az zarar vermesinin sağlanması için muntazam aralıklarla denetlenmesini gerekli kılmaktadır. Güvenlik açısından önemli parçaların, öngörülmuş azami kullanma süreleri sona erince değiştirilmesi gereklidir. Bu öneri sadece kalorifer tesisleri için geçerlidir, termoproses uygulamaları için değil. DUNGS, aşağıdaki tabloya göre değiştirme işlemini yapılmasını önerir:

Компоненты, отвечающие за безопасность Komponenta, relevantní pro bezpečnost Elementy istotne dla bezpieczeństwa Güvenlik açısından önemli parçalar	СРОК СЛУЖБЫ DUNGS рекомендует производить замену после: ŽIVOTNOST DUNGS doporučuje výměnu po: OKRES UŽYTKOWANIA DUNGS zaleca wymianę po: AZAMI KULLANMA SÜRESİ DUNGS, aşağıdaki süreden sonra değiştirilmesini öneriyor:	Цикл переключения Sprojavací cykly Cykle łączeniowe Devreleme sıklığı
Системы испытания клапанов / Systémy zkoušení ventilu Systemy kontroli zaworów / Valf test sistemleri	10 лет/letech/lat/yıl	250.000
Реле давления / Hlídač tlaku / Czujnik ciśnieniowy / Presostat	10 лет/letech/lat/yıl	N/A
Устройство управления подачей топлива с детектором пламени Řízení topení s čidlem plamene Ukł. zarządzania spalaniem i detektor zaniku płomienia Alev denetleyicili ateşleme idarecisi	10 лет/letech/lat/yıl	250.000
УФ датчик пламени / UV čidlo plamene Czujnik zaniku płomienia UV / UV alev sezici	10.000 h Кол-во часов работы / Provozní hodiny Godziny pracy / İşletme saatleri	
Регуляторы давления газа / Regulátory tlaku plynu Regulatory ciśnienia gazu / Gaz basıncı ayar cihazları	15 лет/letech/lat/yıl	N/A
Газовый клапан с системой испытания клапанов / Plynový ventil se systémem zkoušení ventilu / Zawór gazowy z systemem kontroli zaworu / Valf test sistemli gaz valfi	с учетом известной ошибки / po identifikované chybě po rozpoznaniu awarii / hata tespitinden sonra	
Газовый клапан без системы испытания клапанов* / Plynový ventil bez systému zkoušení ventilu* / Zawór gazowy bez systemu kontroli zaworu* / Valf test systemsiz gaz valfi *	10 лет/letech/lat/yıl	250.000
Реле мин. давления газа / Hlídač min. tlaku plynu Czujnik minimalnego ciśnienia gazu / Asg. gaz presostatı	10 лет/letech/lat/yıl	N/A
Предохранителен отдувщ клапан / Bezpečnostní odfukovací ventil Spustowy zawór bezpieczeństwa / Güvenlik için tahliye valfi	10 лет/letech/lat/yıl	N/A
Система соединения газа с воздухом / Systémy směsi plynového paliva a vzduchu / Systemy zespolone gazowo-powietrzne / Gaz-Hava kombine sistemleri	10 лет/letech/lat/yıl	N/A
* Газы семейств I, II, III / Rodiny plynů I, II, III * Rodzaje gazu I, II, III / Gaz sınıfı I, II, III	N/A не применимо / není možné použít brak możliwości zastosowania / kullanılamaz	

Фирма сохраняет за собой право на изменения, проводимые в процессе технического совершенствования. / Změny, které slouží technickému pokroku, vyhrazeny. / Zmiany podyktowane potrzebami postępu technicznego zastrzeżone. / Teknik gelişme ve geliştirme açısından yararlı olabilecek değişiklikler yapma hakkı saklıdır.

Администрация и  
производство  
Administrace a provoz  
Adres zarządu i zakładu  
İdare ve işletme

**Karl Dungs GmbH & Co. KG**  
Siemensstr. 6-10  
D-73660 Urbach, Germany  
Telefon +49 (0)7181-804-0  
Telefax +49 (0)7181-804-166

Почтовый адрес  
Korespondenční adresa  
Adres korespondencyjny  
Yazışma adresi

**Karl Dungs GmbH & Co. KG**  
Postfach 12 29  
D-73602 Schorndorf  
e-mail [info@dungs.com](mailto:info@dungs.com)  
Internet [www.dungs.com](http://www.dungs.com)